

**CASSETTE**  
**900 X 900**

# CoolSmart

## Fiche Produit - CSP-24 HC



Télécommande fournie

### Caractéristiques

Puissance frigorifique	7 kW
Consommation froid	2,19 kW
Puissance calorifique	7,6 kW
Consommation chaud	2,05 kW
Classification ErP froid/chaud	A++ / A+
Débit d'air (int.) (min. / nom. / max.)	1 000 / 1 140 / 1 300 m <sup>3</sup> /h
Pression sonore à 1 m (int.) (nuit / min. / nom. / max.)	27 / 32,5 / 42,5 / 45,5 dB(A)
Débit d'air (ext.)	3 500 m <sup>3</sup> /h
Puissance sonore (ext.)	67 dB(A)
Alimentation	220-240 V / 1 / 50 Hz
Intensité max,	19 A
Câblage alimentation (int.)	(2+T) x 2,5 mm <sup>2</sup>
Câblage alimentation (ext.)	(2+T) x 2,5 mm <sup>2</sup>
Câblage communication	2 x 1,5 mm <sup>2</sup>
Bus interconnexion blindé	4 x 1 mm <sup>2</sup>

### Schéma connexion

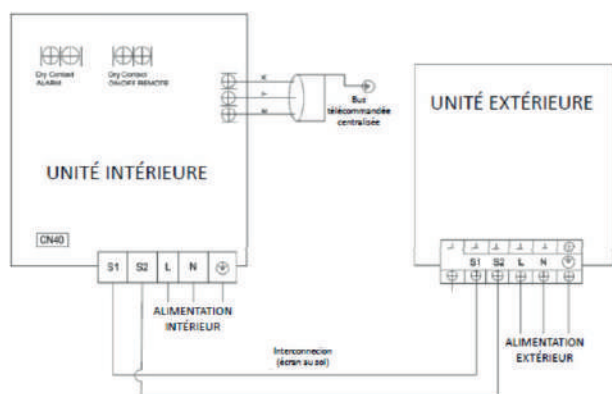

#### NOTES

1. Les données et spécifications présentes sur cette fiche peuvent varier sans préavis.
2. Les images sur cette fiche sont indicatives et peuvent être différentes de la machine finale.

## Raccordement frigorifique

Tuyaux réfrigérants	Ø3/8" / Ø5/8"
Charge réfrigérant / Charge supplémentaire	1,50 kg / 0,024 kg
Tuyau sortie drain intérieur	Ø25 mm
Longueur max. tuyau (A)	50 m
Hauteur max. (B)	25 m

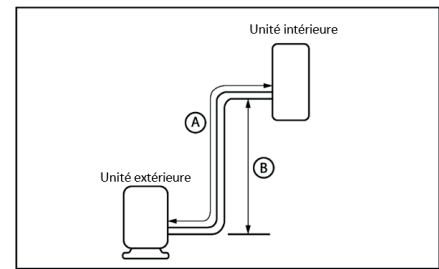

## Dimensions et poids unité intérieure

Largeur	840 mm
Hauteur	245 mm
Profondeur	840 mm
Poids	21,6 kg

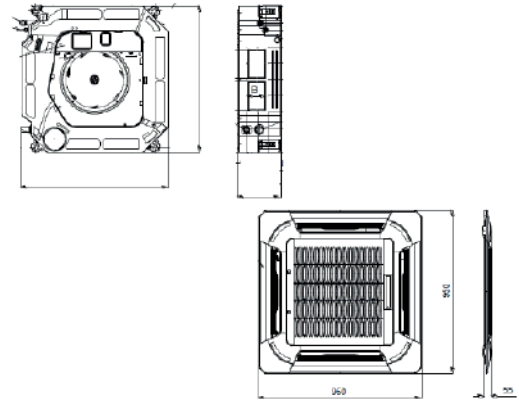

## Dimensions et poids unité extérieure

Largeur	890 mm
Hauteur	673 mm
Profondeur	342 mm
Poids	43,9 kg

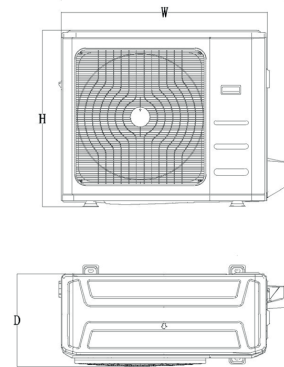

## Installation

