

MULTI SPLIT

CoolSmart

Fiche Produit - CSP-27 M3 GT Tri Split



Télécommande fournie

Caractéristiques

Nombre maxi d'UI	3
Puissance frigorifique	7,9 kW
Consommation froid	2,45 kW
Puissance calorifique	8,2 kW
Consommation chaud	2,2 kW
Classification ErP froid/chaud	A++ / A+
Débit d'air (ext.)	2 700 m ³ /h
Puissance sonore (ext.)	68 dB(A)
Alimentation	220-240 V / 1 / 50 Hz
Intensité max.	16 A
Câblage alimentation	(2+T) x 4 mm ²
Câblage interconnexion	(3+T) x 1,5 mm ²

Schéma connexion

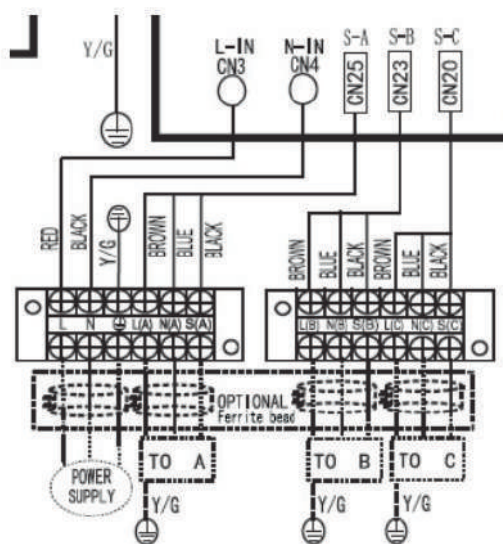

NOTES

1. Les données et spécifications présentes sur cette fiche peuvent varier sans préavis.
2. Les images sur cette fiche sont indicatives et peuvent être différentes de la machine finale.

Raccordement frigorifique

Tuyaux réfrigérants	3 x Ø1/4" / 3 x Ø3/8"
Charge réfrigérant / Charge supplémentaire	1,72 kg / 0,012 kg
Longueur max. tuyau	60 m
Longueur max. (1 UI)	30 m
Hauteur max. (UE / UI)	15 m
Hauteur max. (UI / UI)	10 m

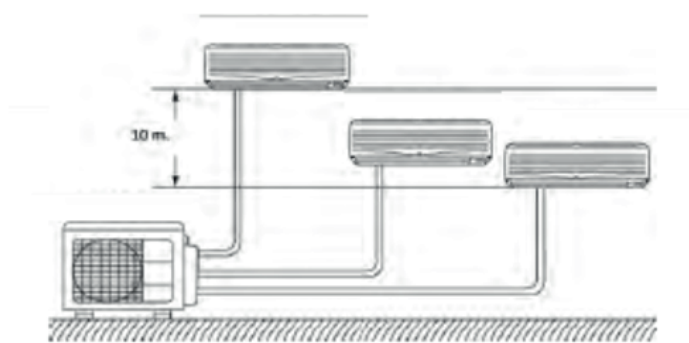

Dimensions et poids unité extérieure

Largeur	845 mm
Hauteur	702 mm
Profondeur	363 mm
Poids	54,4 kg

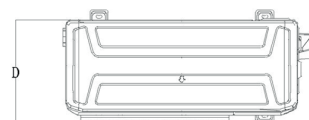
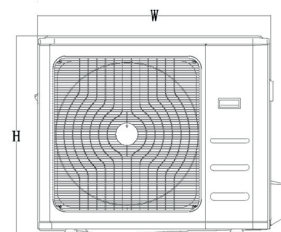

Installation

