

# UNITÉ MURALE

# CoolSmart

## Fiche Produit - CSO-H68

R32



Télécommande fournie

## Caractéristiques

Puissance frigorifique	6,2 kW
Consommation froid	2,0 kW
Puissance calorifique	6,3 kW
Consommation chaud	1,75 kW
Clas. ErP froid/chaud	A++ / A+
Débit d'air (int.) (min. / nom. / max.)	650 / 1 000 m <sup>3</sup> /h
Pression sonore à 1 m (int.) (nuit / min. / nom. / max.)	33 / 38 / 44 / 49 dB(A)
Débit d'air (ext.)	2 500 m <sup>3</sup> /h
Puissance sonore (ext.)	68 dB(A)
Alimentation	220-240 V / 1 / 50 Hz
Câblage alimentation (ext.)	(2+T) x 4 mm <sup>2</sup>
Câblage interconnexion	(4+T) x 1 mm <sup>2</sup>

## Schéma connexion

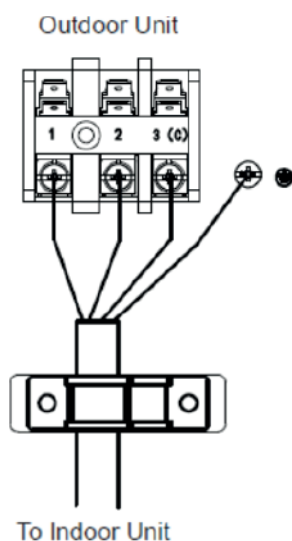

### NOTES

1. Les données et spécifications présentes sur cette fiche peuvent varier sans préavis.
2. Les images sur cette fiche sont indicatives et peuvent être différentes de la machine finale.

## Raccordement frigorifique

Tuyaux réfrigérants	Ø1/4" / Ø1/2"
Charge réfrigérant / Charge supplémentaire	0,90 kg / 0,02 kg
Longueur max. tuyau (A)	25 m
Hauteur max. (B)	15 m

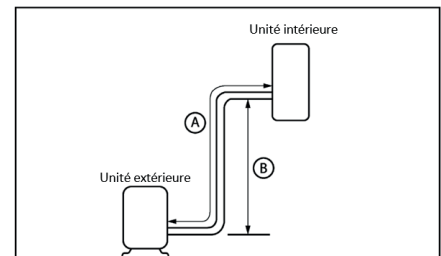

## Dimensions et poids unité intérieure

Largeur (A)	1008 mm
Hauteur (B)	318 mm
Profondeur (C)	225 mm
Poids	11,6 kg

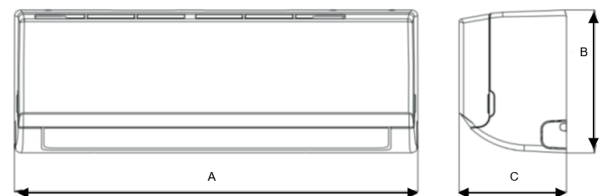

## Dimensions et poids unité extérieure

Largeur (A)	800 mm
Hauteur (B)	553 mm
Profondeur (C)	275 mm
Poids	32,7 kg

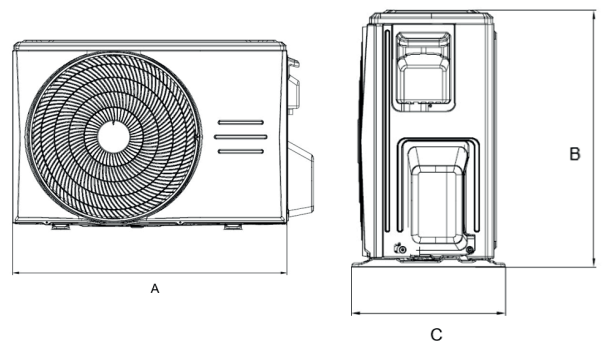

## Installation

