

# UNITÉ MURALE

# CoolSmart

## Fiche Produit - CSP-H35

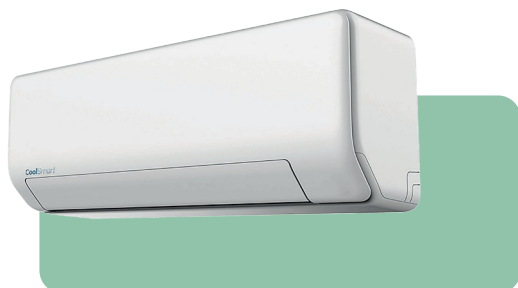

Télécommande fournie



### Caractéristiques

Puissance frigorifique	3,5 kW
Consommation froid	0,87 kW
Puissance calorifique	3,9 kW
Consommation chaud	0,95 kW
Clas. ErP froid/chaud	A+++ / A++
Débit d'air (int.) (min. / nom. / max.)	290 / 380 / 560 m <sup>3</sup> /h
Pression sonore à 1 m (int.) (nuit / min. / nom. / max.)	21 / 22 / 33 / 40 dB(A)
Débit d'air (ext.)	2 200 m <sup>3</sup> /h
Puissance sonore (ext.)	57,5 dB(A)
Alimentation	220-240 V / 1 / 50 Hz
Câblage alimentation (ext.)	(2+T) x 1,5 mm <sup>2</sup>
Câblage interconnexion	(4+T) x 1,5 mm <sup>2</sup>

### Schéma connexion

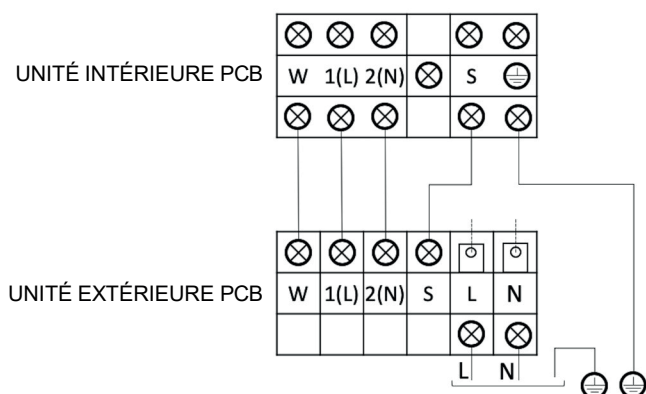

#### NOTES

1. Les données et spécifications présentes sur cette fiche peuvent varier sans préavis.
2. Les images sur cette fiche sont indicatives et peuvent être différentes de la machine finale.

## Raccordement frigorifique

Tuyaux réfrigérants	Ø1/4" / Ø3/8"
Charge réfrigérant / Charge supplémentaire	0,62 kg / 0,012 kg
Longueur max. tuyau (A)	25 m
Hauteur max. (B)	10 m

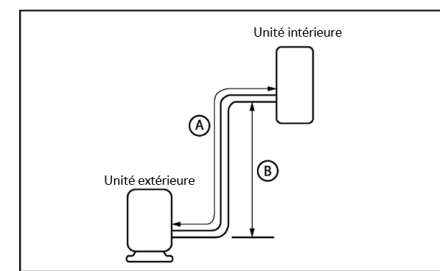

## Dimensions et poids unité intérieure

A	795 mm
B	295 mm
C	225 mm
Poids	10,2 kg

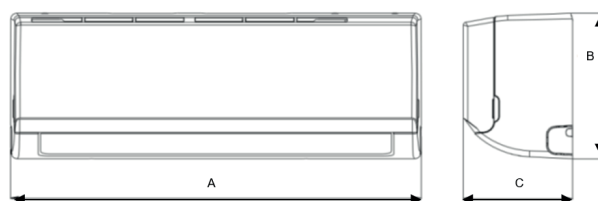

## Dimensions et poids unité extérieure

A	765 mm
B	555 mm
C	300 mm
Poids	26,7 kg

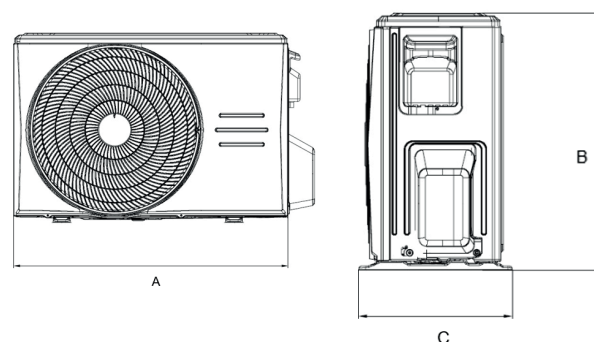

## Installation

